

Вихревые диффузоры

Серия RFD

для помещений высотой 2.60 . . . 4.00 м

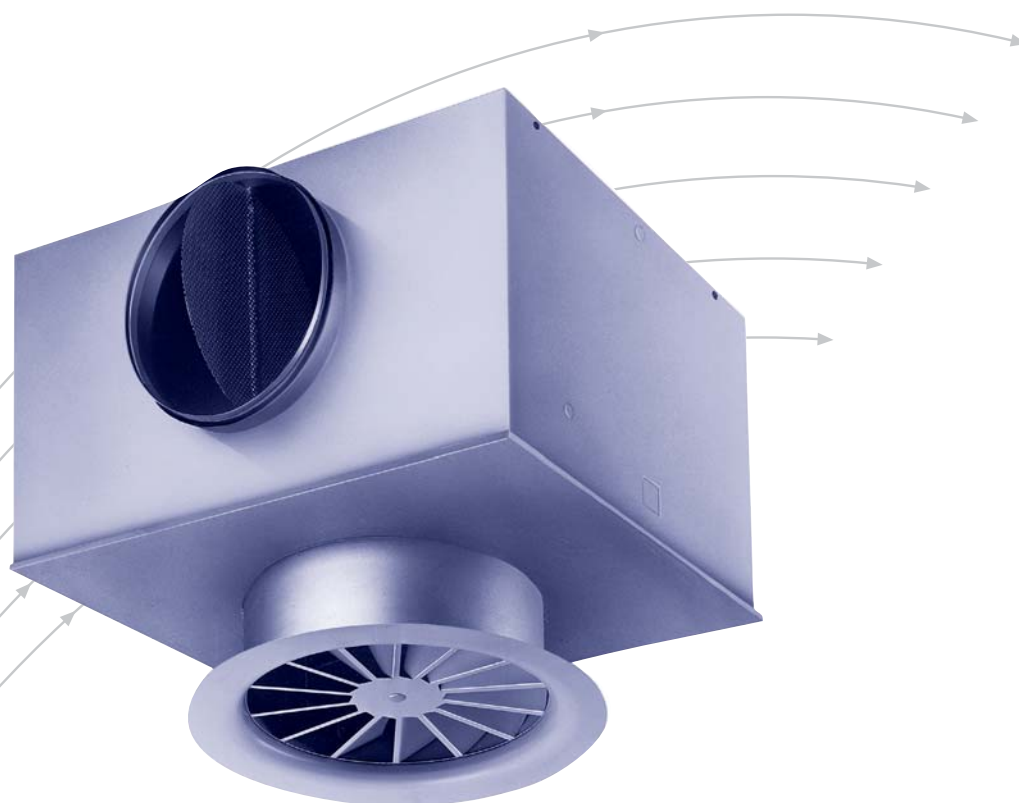

TROX[®] TECHNİK

TROX GmbH
Heinrich-Trox-Platz
D-47504 Neukirchen-Vluyn

Telephone +49/2845/202-0
Telefax +49/2845/202-265
e-mail trox@trox.de
www.troxtechnik.com

Содержание · Описание

Описание _____	2	Аэродинамические характеристики RFD 125 ___	11
Конструкция · Размеры _____	3	Аэродинамические характеристики RFD 160 ___	12
Установка · Монтаж _____	5	Аэродинамические характеристики RFD 200 ___	13
Материалы _____	5	Аэродинамические характеристики RFD 250 ___	14
Обозначения _____	6	Аэродинамические характеристики RFD 315 ___	15
Таблицы подбора _____	6	Аэродинамические характеристики RFD 400 ___	16
Спектральные характеристики _____	6	Информация для заказа оборудования _____	17
Акустические характеристики _____	7		

Конструкция RFD-Q

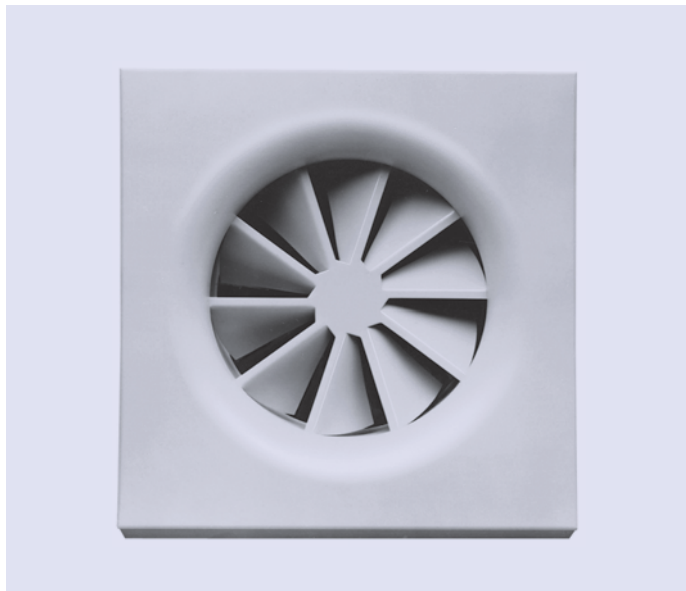

Конструкция RFD-R

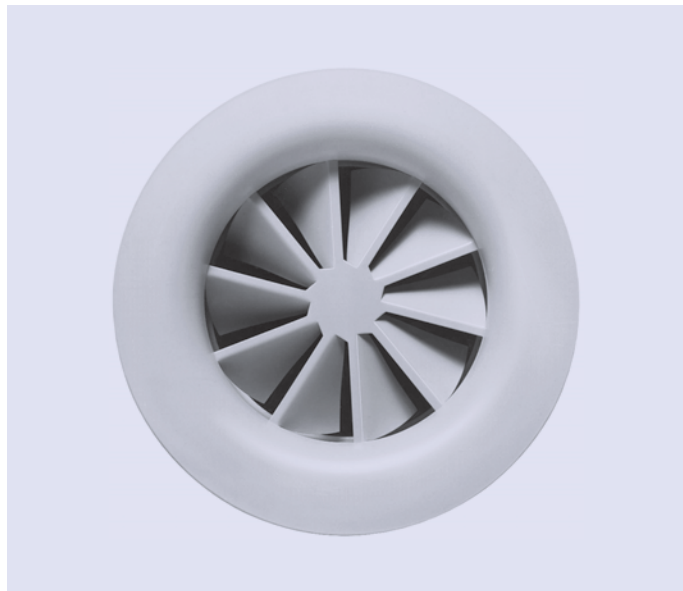

Диффузоры фирмы TROX предназначены для создания комфортных условий в промышленных, культурных, торговых и бытовых помещениях. Дополнительно к диффузорам серии FD, успешно применяемым на многих объектах, была разработана серия диффузоров, включающая в себя диффузоры меньших диаметров RFD.

Конструкция диффузоров обеспечивает вихревую подачу воздуха, хорошее перемешивание его с воздухом помещения и, как следствие, быстрое выравнивание температур и снижение скорости потока при низком уровне звуковой мощности.

Диффузоры успешно работают в системах как с постоянным, так и переменным расходом воздуха, обеспечивая высокие рабочие характеристики при изменении расхода от 100 до 25%. Диффузоры серии RFD могут устанавливаться различными способами: в подвесных потолках, при свободной подвеске, над открытыми растровыми потолками, а также в потолочных плитах толщиной до 20 мм. По запросу форма внешней панели может быть изменена в соответствии с требованиями архитекторов.



Картина потока

Конструкция · Размеры

Внешняя панель соединяется рамкой со статической камерой с помощью центрального винта, закрывающегося декоративным колпачком. Статическая камера может поставляться с регулирующей заслонкой и/или уплотнительной прокладкой. У серии RFD-...-D-N (поставляется только с круглым соплом) статическая камера и внешняя панель составляют одно целое. Для упрощения регулирования расхода статическая камера по запросу оснащается разъемом для измерения перепада давления и регулирующей заслонкой с гибкой тягой. К каждому типу статической камеры прилагается график зависимости расхода воздуха от перепада давления (за исключением RFD-R-D-N).

Типоразмер	A	C	D	Q ₁	Q ₂	R ₁	R ₂	U ₁	U ₂	U ₃	U ₄	U ₅	U ₆
125	123	120	98	198	198	158	200	50	75	128	153	154	192
160	158	155	123	198	248	197	250	53	78	133	158	159	196
200	198	195	158	248	248	241	300	53	78	136	161	162	197
250	248	245	198	298	298	295	350	50	75	141	166	167	202
315	313	310	248	398	398	364	450	53	88	148	183	174	219
400	398	395	313	498	498	450	580	53	88	158	193	184	229

RFD-Q-K

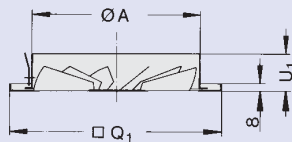

RFD-Q-D-K

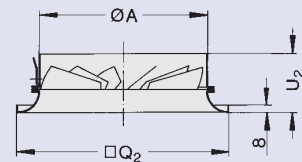

RFD-Q-US

Типоразмер 125 и 160 без перфорированной перегородки

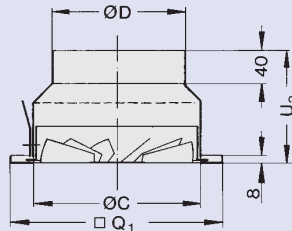

RFD-Q-D-US

Типоразмер 125 и 160 без перфорированной перегородки

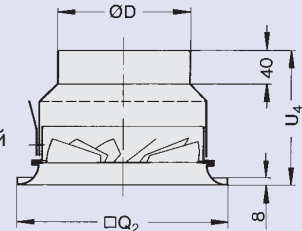

RFD-R-K

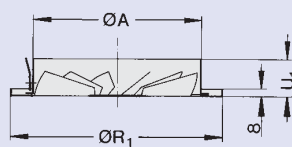

RFD-R-D-K

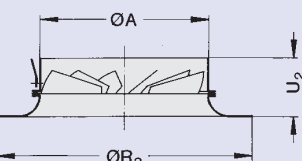

RFD-R-US

Типоразмер 125 и 160 без перфорированной перегородки

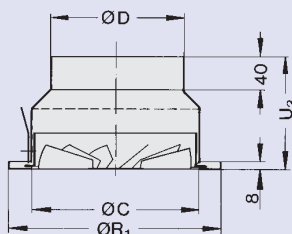

RFD-R-D-US

Типоразмер 125 и 160 без перфорированной перегородки

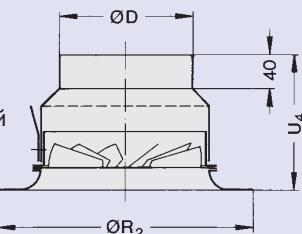

RFD-R-UO

Типоразмер 125 и 160 без перфорированной перегородки

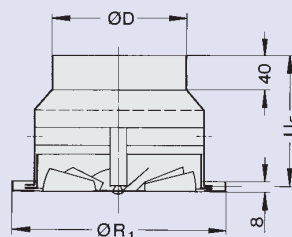

RFD-R-D-UD

Типоразмер 125 и 160 без перфорированной перегородки

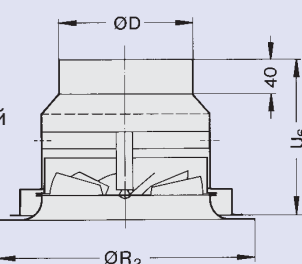

Конструкция · Размеры

Внешнюю панель можно соединить с камерой статического давления посредством монтажной рамки и центрального винта, закрывающегося декоративным колпачком. Статическая камера может поставляться с регулирующей заслонкой и/или уплотнительной прокладкой.

У серии RFD-...-D-N (поставляется только с круглым соплом) статическая камера и внешняя панель составляют одно целое.

Для упрощенного регулирования расхода воздуха статическая камера по запросу оснащается измерительным шлангом для определения динамического давления и дроссельной заслонкой с гибкой тягой для регулирования потока. К статической камере прилагается графическая характеристика (за исключением RFD-R-D-N).

Типоразмер	Ø C	Ø D	H ₁	H ₂	H ₃	H ₄	H ₅	H ₆	f	g	K	K ₁	K ₂	Q ₁	Q ₂	R ₁	R ₂	AK код ¹⁾
125	123.5	98	259	284	195	178	204	152	26	159	216	264	283	198	198	158	200	AK 028
160	158.5	123	284	309	220	190	216	177	26	155	266	293	335	198	248	197	250	AK 029
200	198.5	158	314	339	250	202	228	212	26	195	290	373	392	248	248	241	300	AK 030
250	248.5	198	359	384	295	227	253	262	31	195	476	416	435	298	298	295	350	AK 031
315	313.5	248	409	444	345	252	289	312	31	230	567	476	496	398	398	364	450	AK 032
400	398.5	313	474	509	410	285	321	377	31	305	615	652	728	498	498	450	580	AK 033

1) Не действительно для RFD-R-D-N

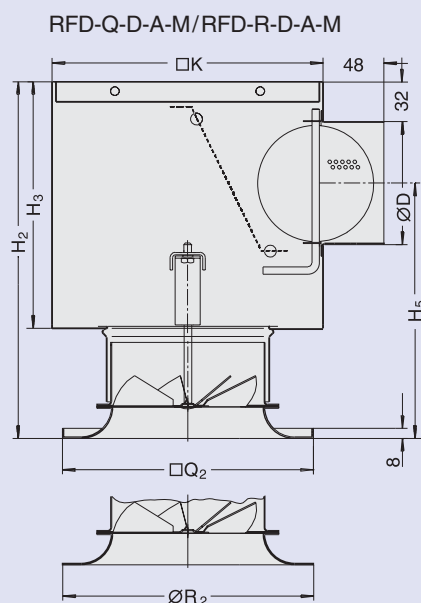
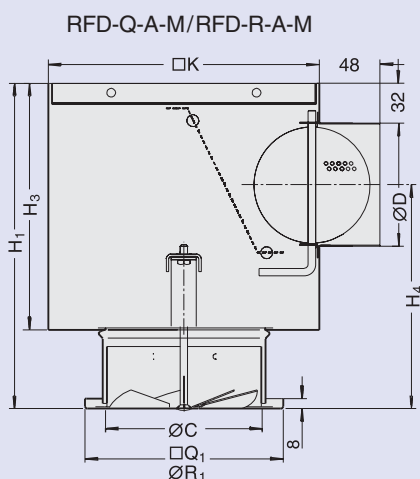

Измерение перепада давления

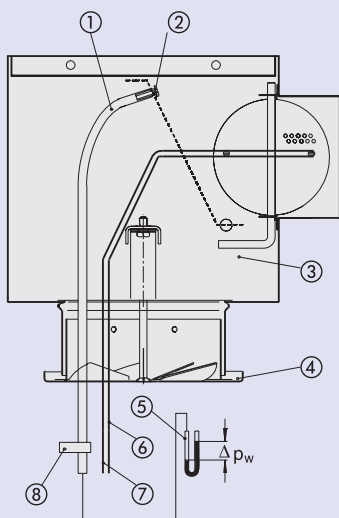

- ① Пластмассовая трубка
- ② Измерительный ниппель
- ③ Статическая камера
- ④ Внешняя панель
- ⑤ U-образный манометр
- ⑥ «Зеленая» тяга – закрытие заслонки
- ⑦ «Белая» тяга – открытие заслонки
- ⑧ Код статической камеры

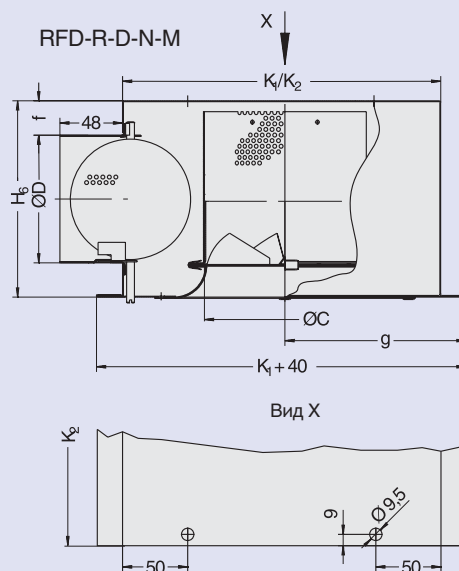

Установка · Монтаж · Материалы

Установка · Монтаж

Благодаря своим высоким характеристикам диффузоры серии RFD хорошо функционируют как при установке в потолок, так и при свободной подвеске (конструкция с соплом). Возможна также установка в каналные воздуховоды и поверх растровых потолков. При свободной подвеске к верхней или боковым поверхностям статической камеры применяются петли. Для потолочных плит толщиной до 20 мм возможно крепление с помощью зажимов без дополнительного крепления к перекрытию (основному потолку). Необходимо принимать во внимание прочность крепления самих потолочных плит.

Материалы

Внешняя поверхность диффузора и статическая камера с боковым присоединительным патрубком изготовлены из оцинкованной листовой стали. Сопло и вертикальный присоединительный патрубок изготовлены из алюминия. Поверхности внешней панели и сопла предварительно обработаны и покрыты белой порошковой краской (RAL 9010).

Конструкция	Вырез в потолке $\varnothing D_A$ Типоразмер					
	125	160	200	250	315	400
RFD-Q с соплом	170	205	233	283	380	480
RFD-Q без сопла	140	175	215	265	330	415
RFD-R с соплом	170	205	245	295	380	480
RFD-R без сопла	140	175	215	265	330	415
RFD-R-UD с соплом	165	200	240	290	375	460
RFD-R-UO без сопла	125	160	200	250	315	400

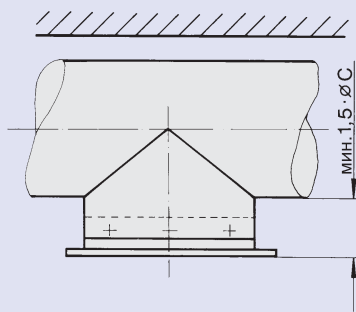

Монтаж на каналном воздуховоде

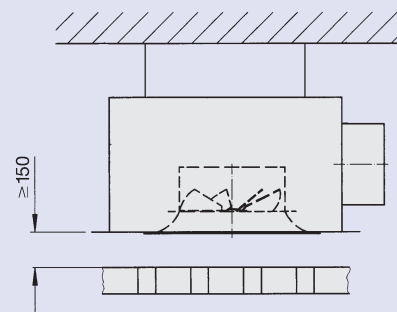

Расположение сверху открытого растрового потолка

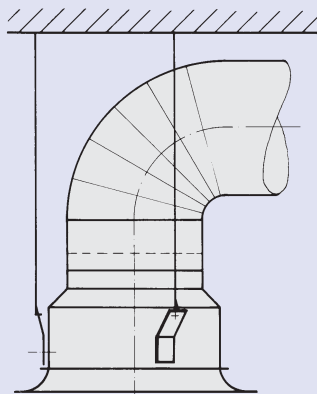

Монтаж с помощью петель

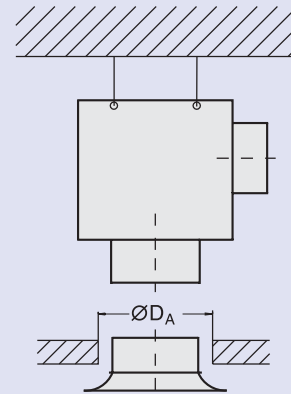

Монтаж внешней панели с помощью центрального винта

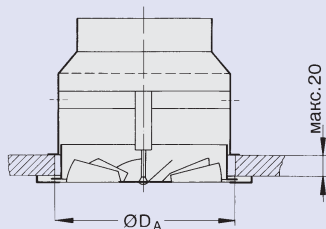

Монтаж внешней панели с помощью центрального винта (зажимное крепление) Серия ...UO

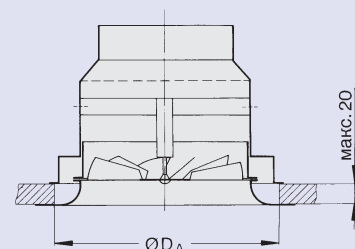

Монтаж внешней панели с помощью центрального винта (зажимное крепление) Серия ...UO

Обозначения · Таблицы подбора · Спектральные характеристики

Обозначения

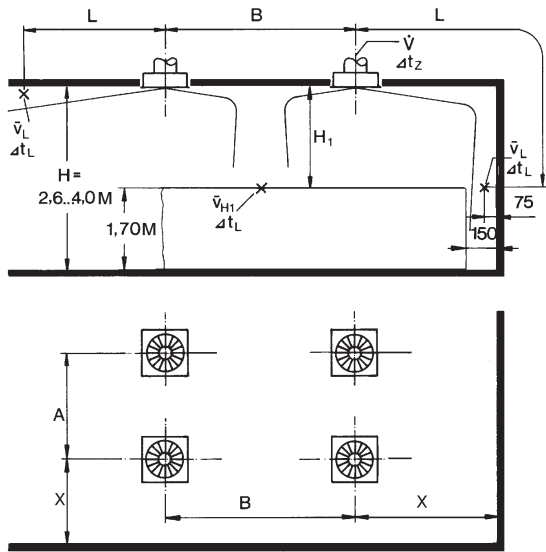

- \dot{V} , л/с : Расход воздуха на диффузор
- \dot{V} , м³/ч : Расход воздуха на диффузор
- A, B, м : Расстояние между двумя диффузорами
- X, м : Расстояние от центра диффузора до стены
- H₁, м : Расстояние между потолком и зоной пребывания людей (рабочей зоной)
- \bar{v}_{H1} , м/с : Средняя скорость потока между двумя диффузорами на расстоянии от потолка H₁
- L, м : Расстояние по горизонтали + расстояние по вертикали (X+H₁) потока у стены
- \bar{v}_L , м/с : Средняя скорость потока у стены
- Δt_z , K : Разность температур приточного воздуха и помещения
- Δt_L , K : Разность температур помещения и потока на расстоянии L = A/2 + H₁ или L = B/2 + H₁ или L = X + H₁
- A_{eff}, м² : Эффективная площадь выхода воздуха
- Δp_t , Па : Общая потеря давления (приточный воздух)
- L_{WA}, дБ(A) : Уровень звуковой мощности, нормированный по А-фильтру
- L_{WNC} : Уровень звуковой мощности, нормированный по предельному спектру октавных частот
- L_{WNR} : L_{WNR} = L_{WNC} + 2
- L_{pA}, L_{pNC} : Уровень давления звука в помещении, нормированный по А-фильтру и предельному спектру частот
- L_{pA} ≈ L_{WA} - 8 дБ, L_{pNC} ≈ L_{WNC} - 8 дБ
- ΔL , дБ/окт. : Относительный к L_{WA} уровень звуковой мощности
- L_W, дБ/окт. : Октавный уровень звуковой мощности потока L_W = L_{WA} + ΔL

Таблицы подбора

диффузор с соплом, встроенный в потолок

свободно висящий диффузор с соплом

диффузор без сопла, встроенный в потолок

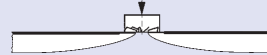
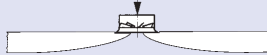
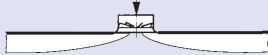

Типо-размер	\dot{V}_{max}		\dot{V}_{min}		L _{WA max}	L _{WNC max}	L _{WA min}	L _{WNC min}	A _{eff}
	л/с	м³/ч	л/с	м³/ч	дБ(A)	NC	дБ(A)	NC	
125	35	126	10	36	39	34	< 20	< 25	0.0034
160	50	180	13	47	38	33	< 20	< 25	0.0060
200	70	252	17	61	38	34	< 20	< 25	0.0092
250	110	396	30	108	38	33	< 20	< 25	0.0150
315	200	720	50	180	46	41	< 20	< 25	0.0265
400	270	972	70	252	46	40	< 20	< 25	0.0355

Типо-размер	\dot{V}_{max}		\dot{V}_{min}		L _{WA max}	L _{WNC max}	L _{WA min}	L _{WNC min}	A _{eff}
	л/с	м³/ч	л/с	м³/ч	дБ(A)	NC	дБ(A)	NC	
125	20	72	7	25	39	34	< 20	< 25	0.0026
160	35	126	8	29	45	39	< 20	< 25	0.0037
200	50	180	13	47	37	32	< 20	< 25	0.0066
250	80	288	20	72	38	33	< 20	< 25	0.0110
315	150	540	35	126	45	40	< 20	< 25	0.0205
400	210	756	50	180	46	41	< 20	< 25	0.0280

Поправка ΔL для положения заслонки регулятора расхода под углом 0°

Серия	Эффективная скорость выхода воздуха v_{eff} , м/с	Средние частоты октавных полос Гц							
		63	125	250	500	1000	2000	4000	8000
RFD-...-D-K	4	7	3	5	-1	-10	-20	-27	-33
	5	6	2	4	0	-8	-17	-24	-31
	7	2	0	2	0	-7	-13	-19	-27
	10	-2	-3	-1	-1	-6	-9	-14	-24
RFD-...-D-U	4	8	3	4	0	-10	-20	-24	-33
	5	6	2	3	0	-8	-17	-21	-31
	7	2	-1	1	0	-6	-12	-18	-28
	10	-3	-4	-2	-2	-5	-9	-15	-26
RFD-...-D-A	4	12	6	4	-4	-6	-16	-27	-33
	5	10	6	4	-4	-5	-14	-24	-31
	7	6	5	2	-4	-4	-12	-20	-28
	10	1	4	0	-4	-4	-9	-16	-26
RFD-...-K	2	18	9	5	-6	-16	-33	-44	-48
	3	13	7	5	-3	-12	-25	-36	-40
	5	5	3	4	-1	-8	-18	-26	-32
	7	-1	0	2	-1	-6	-14	-21	-28
RFD-...-U	2	14	3	5	-1	-15	-28	-41	-47
	3	10	2	5	0	-11	-22	-33	-40
	5	3	0	3	0	-8	-16	-25	-33
	7	-2	-2	1	0	-6	-12	-19	-29
RFD-...-A	2	17	11	5	-6	-17	-33	-34	-39
	3	13	9	5	-4	-11	-25	-28	-34
	5	6	6	4	-3	-6	-17	-22	-30
	7	1	3	2	-4	-4	-13	-20	-29

Акустические характеристики

Пример

Исходные данные:

Серия RFD-R-D-US/125

Расход воздуха на диффузор

$$\dot{V} = 24 \text{ л/с}$$

Требуется определить:

октавный уровень звуковой мощности L_W

График 1: Уровень звуковой мощности и потеря давления

$$L_{WA} = 30 \text{ дБ(А)}$$

$$\Delta p_t = 22 \text{ Па}$$

Эффективная скорость выхода воздуха v_{eff} :

$$v_{\text{eff}} = \frac{\dot{V}}{A_{\text{eff}} \cdot 1000} = \frac{24}{0.0034 \cdot 1000} = 7.1 \text{ м/с}$$

Средняя октавная частота, Гц	63	125	250	500	1000	2000	4000	8000
L_{WA} , дБ(А)	30	30	30	30	30	30	30	30
ΔL , дБ	+ 2	- 1	+ 1	+ 0	- 6	- 12	- 18	- 28
L_W , дБ	32	29	31	30	24	18	12	2

1 Уровень звуковой мощности и потеря давления. Типоразмер 125. Конструкция с соплом

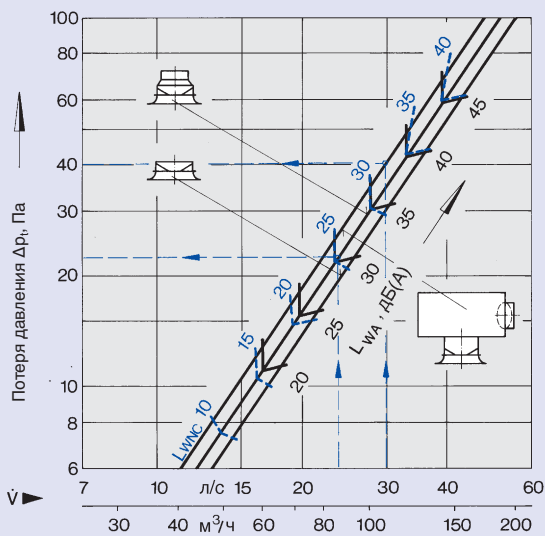

2 Уровень звуковой мощности и потеря давления. Типоразмер 125. Конструкция без сопла

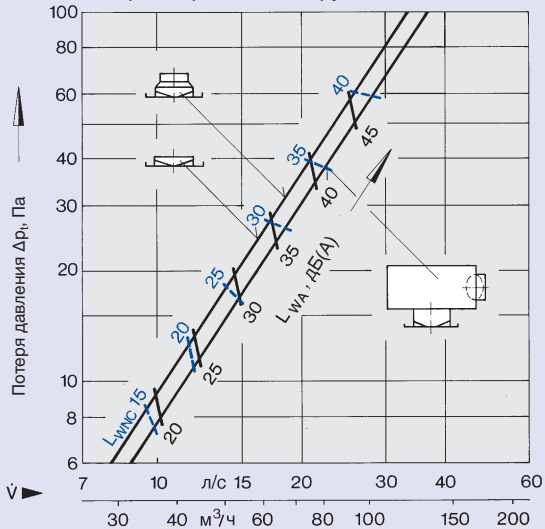

Поправки к графику 1: положение заслонки регулятора расхода

Положение заслонки	0°	45°	90°
Δp_t	x 1	x 1.2	x 2
L_{WA}	-	-	-
L_{WNC}	-	-	-

Поправки к графику 2: положение заслонки регулятора расхода

положение заслонки	0°	45°	90°
Δp_t	x 1	x 1.1	x 1.6
L_{WA}	-	-	-
L_{WNC}	-	-	-

Акустические характеристики

Поправки к графику 3: положение заслонки регулятора расхода

Положение заслонки	0°	45°	90°
Δp_t	x 1	x 1.2	x 2.4
L_{WA}	-	+ 1	+ 3
L_{WNC}	-	+ 1	+ 3

Поправки к графику 5: положение заслонки регулятора расхода

Положение заслонки	0°	45°	90°
Δp_t	x 1	x 1.2	x 2.1
L_{WA}	-	+ 1	+ 4
L_{WNC}	-	+ 1	+ 4

Поправки к графику 4: положение заслонки регулятора расхода

Положение заслонки	0°	45°	90°
Δp_t	x 1	x 1.1	x 1.6
L_{WA}	+ 3	+ 3	+ 4
L_{WNC}	+ 3	+ 3	+ 4

Поправки к графику 6: положение заслонки регулятора расхода

Положение заслонки	0°	45°	90°
Δp_t	x 1	x 1.2	x 1.7
L_{WA}	+ 3	+ 4	+ 5
L_{WNC}	+ 3	+ 4	+ 5

3 Уровень звуковой мощности и потеря давления. Типоразмер 160. Конструкция с соплом

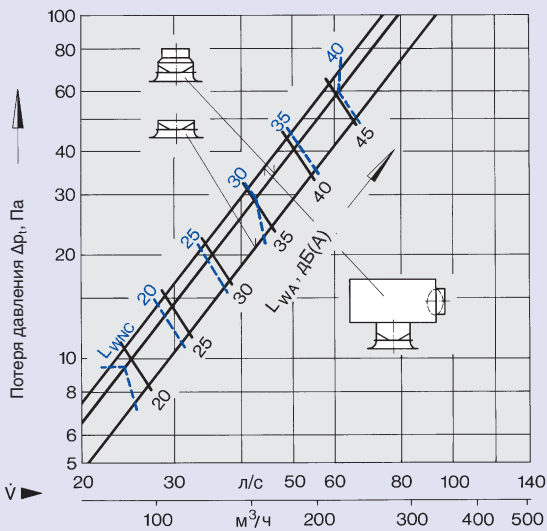

5 Уровень звуковой мощности и потеря давления. Типоразмер 200. Конструкция с соплом

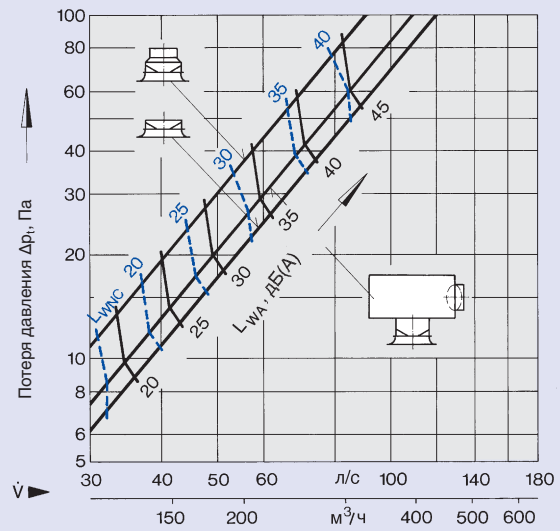

4 Уровень звуковой мощности и потеря давления. Типоразмер 160. Конструкция без сопла

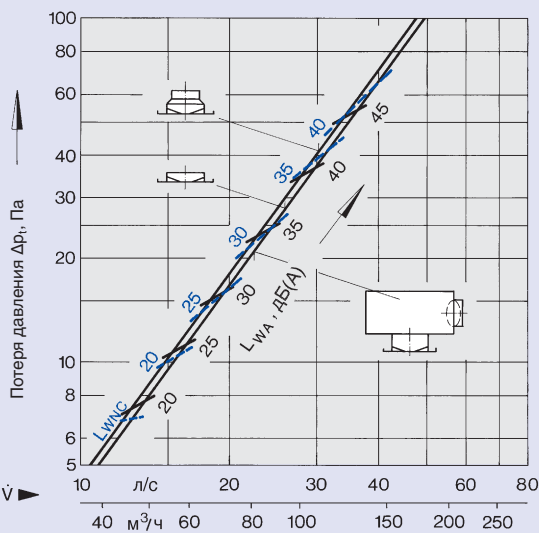

6 Уровень звуковой мощности и потеря давления. Типоразмер 200. Конструкция без сопла

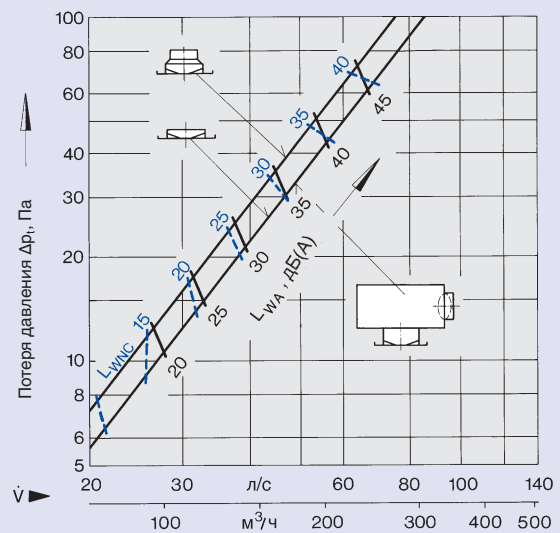

Акустические характеристики

Поправки к графику 7: положение заслонки регулятора расхода

Положение заслонки	0°	45°	90°
Δp_t	x 1	x 1.2	x 2.1
L_{WA}	-	-	+ 1
L_{WNC}	-	-	+ 1

Поправки к графику 9: положение заслонки регулятора расхода

Положение заслонки	0°	45°	90°
Δp_t	x 1	x 1.2	x 2
L_{WA}	-	-	+ 1
L_{WNC}	-	-	+ 1

Поправки к графику 8: положение заслонки регулятора расхода

Положение заслонки	0°	45°	90°
Δp_t	x 1	x 1.2	x 1.8
L_{WA}	-	-	+ 1
L_{WNC}	-	-	+ 1

Поправки к графику 10: положение заслонки регулятора расхода

Положение заслонки	0°	45°	90°
Δp_t	x 1	x 1.1	x 1.6
L_{WA}	-	-	+ 1
L_{WNC}	-	-	+ 1

7 Уровень звуковой мощности и потеря давления. Типоразмер 250. Конструкция с соплом

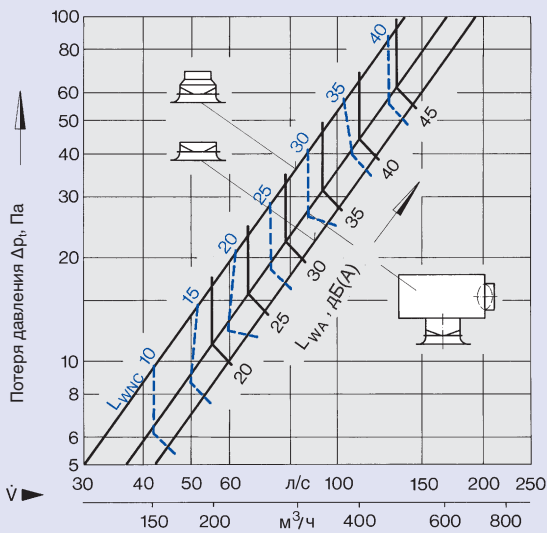

9 Уровень звуковой мощности и потеря давления. Типоразмер 315. Конструкция с соплом

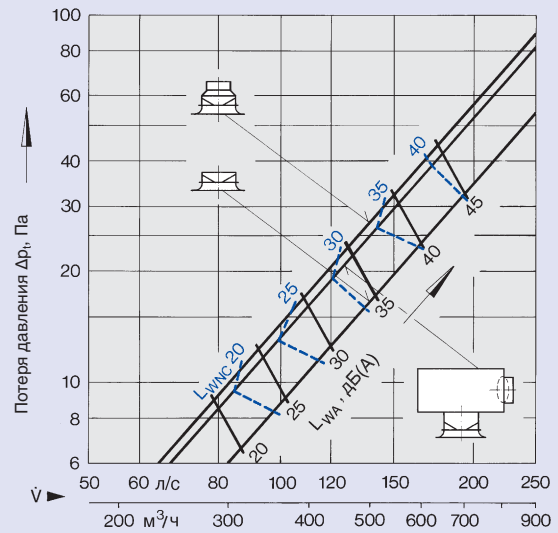

8 Уровень звуковой мощности и потеря давления. Типоразмер 250. Конструкция без сопла

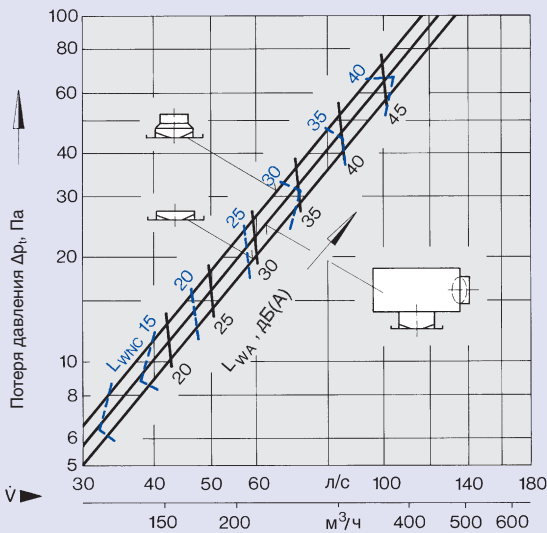

10 Уровень звуковой мощности и потеря давления. Типоразмер 315. Конструкция без сопла

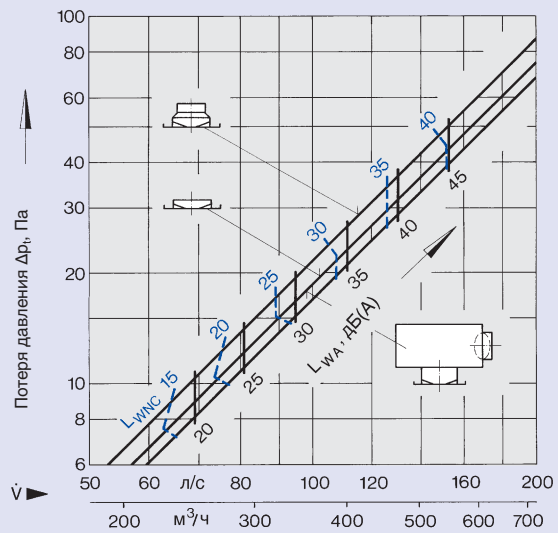

Акустические характеристики

Пример

Исходные данные:

Расход на диффузор

$$V = 30 \text{ л/с}$$

Разность температур воздуха

$$\Delta t_z = -8 \text{ К}$$

в помещении и приточного воздуха

Уровень звукового давления в помещении $L_A = 40 \text{ дБ(А)}$

Высота помещения

$$H = 3.0 \text{ м}$$

Расстояние между диффузорами $A \times B = 3.20 \text{ м} \times 3.20 \text{ м}$

Расстояние от боковой стены

$$X = 1.60$$

Установка заподлицо с потолком (вариант с соплом):

ввиду небольшой высоты помещения используется камера статического давления с боковым присоединительным патрубком.

График 1: Уровень звуковой мощности и потеря давления RFD-R-D-A/125

$$L_{WA} = 37 \text{ дБ(А)}, \Delta p_t = 40 \text{ Па}$$

Уровень звукового давления должен корректироваться с учетом числа диффузоров и степени звукопоглощения в помещении.

График 13: Расположение диффузоров при $B = 2.80 \text{ м}$
 $A = 3.20 \text{ м}$

$$H_1 = H - 1.70 \text{ м} = 1.30 \text{ м}$$

При $V = 30 \text{ л/с}$, $\bar{v}_{H1} = 0.20 \text{ м/с}$

График 14: Однорядное или многорядное расположение диффузоров при $B \geq 4.00 \text{ м}$

$$\bar{v}_{H1} = 0.14 \text{ м/с}$$

График 13 действителен для $B = 2.80 \text{ м}$,

график 14 – для $B \geq 4.00 \text{ м}$

Так как $B = 3.20 \text{ м}$ задано, то следует интерполировать между

$$\bar{v}_{H1} = 0.20 \text{ м/с} \text{ и } \bar{v}_{H1} = 0.14 \text{ м/с}.$$

Получается $\bar{v}_{H1} = 0.17 \text{ м/с}$

График 15: Скорость потока вдоль стены и отношение температур

$$L = X + H_1 = 1.60 \text{ м} + 1.30 \text{ м} = 2.90 \text{ м}$$

$$A = 3.20 \text{ м}$$

Линия $A = 3.0 \text{ м}$ действительна также для значений выше 3.0 м .

11 Уровень звуковой мощности и потеря давления. Типоразмер 400. Конструкция с соплом

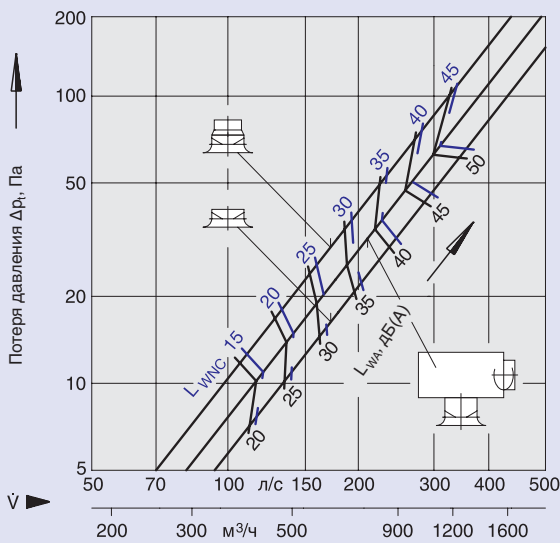

Поправки к графику 11: положение заслонки регулятора расхода

Положение заслонки	0°	45°	90°
Δp_t	x 1	x 1.1	x 2.3
L_{WA}	-	-	+ 2
L_{WNC}	-	-	+ 2

12 Уровень звуковой мощности и потеря давления. Типоразмер 400. Конструкция без сопла

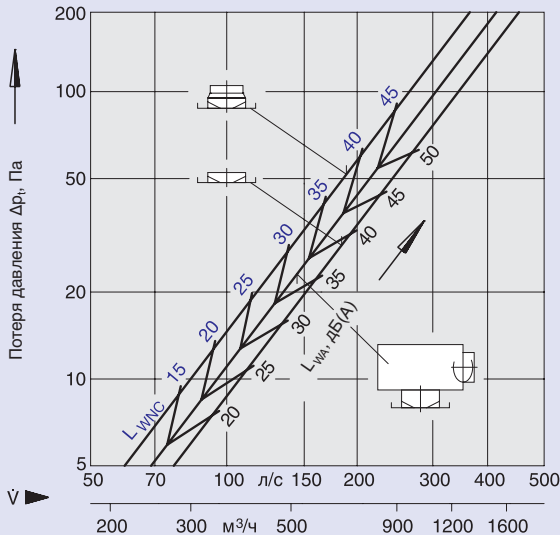

Поправки к графику 12: положение заслонки регулятора расхода

Положение заслонки	0°	45°	90°
Δp_t	x 1	x 1.1	x 2.0
L_{WA}	-	-	+ 2
L_{WNC}	-	-	+ 2

Аэродинамические характеристики RFD 125

Скорость воздуха на расстоянии 75 мм от стены
 $\bar{v}_L = 0.21 \text{ м/с}$

$L = X + H_1 = 2.90 \text{ м}$
 $L = A/2 + H_1 = 2.90 \text{ м}$
 $\Delta t_L / \Delta t_z = 0.019$
 $\Delta t_L = 0.019 \times (-8) = -0.15 \text{ К}$

Графики 13 – 16:

Допустимые значения расхода воздуха смотрите в таблице предварительного выбора на странице 6.

Графики 13 – 16 действительны для конструкций «с соплом». Для конструкций «без сопла» принимать нижеследующие поправки:

$\Delta t_L / \Delta t_z$	\bar{v}_{H1}	\bar{v}_L
x 0.76	x 1.37	x 1.31

13 Многорядное расположение диффузоров при $B = 2.80 \text{ м}$

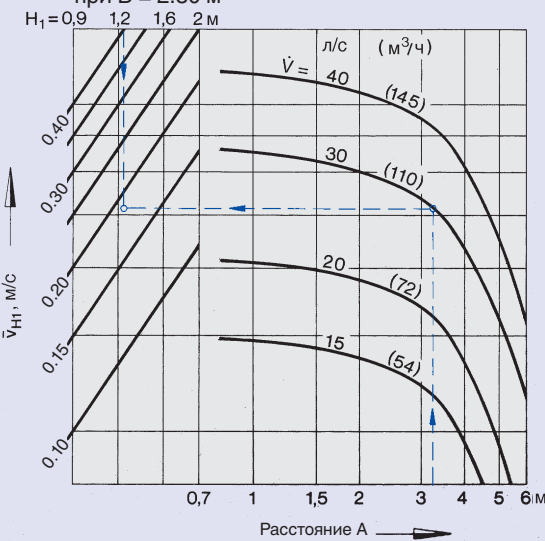

15 Скорость потока вдоль стены и отношение температур

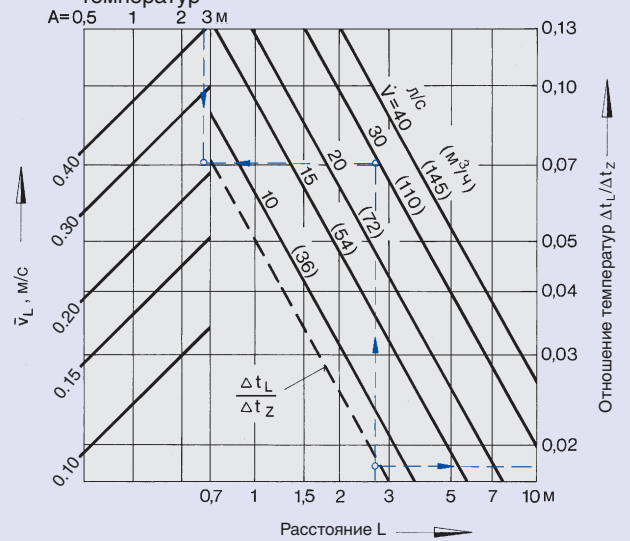

14 Однорядное и многорядное расположение диффузоров при $B \geq 4.00 \text{ м}$

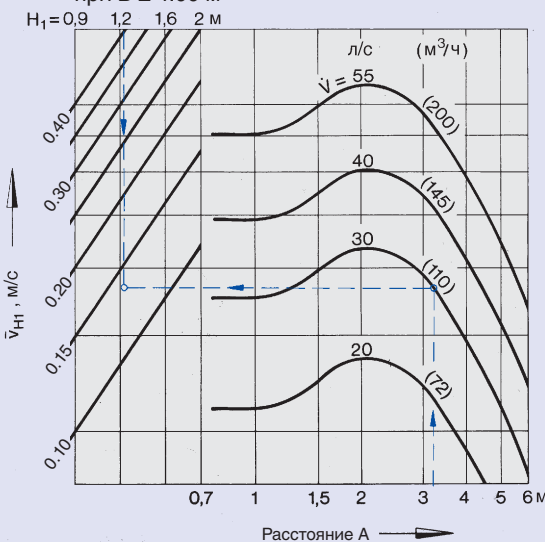

16 Квадратное расположение диффузоров

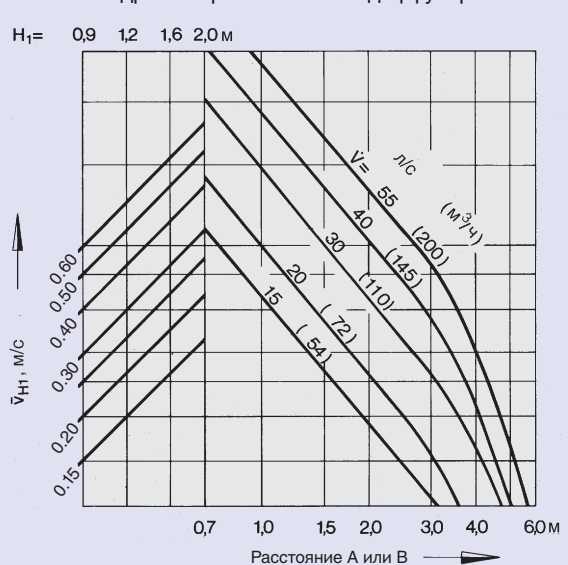

Аэродинамические характеристики RFD 160

Графики 17 – 20:

Допустимые значения расхода воздуха смотрите в таблице предварительного выбора на странице 6.

Графики 17 – 20 действительны для конструкций «с соплом». Для конструкций «без сопла» принимать нижеследующие поправки:

$\Delta t_L / \Delta t_z$	\tilde{v}_{H1}	\tilde{v}_L
x 0.74	x 1.40	x 1.32

17 Многорядное расположение диффузоров при $B = 2.80$ м

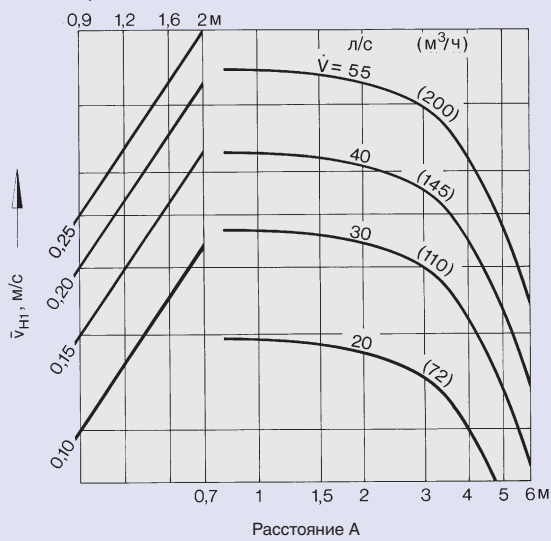

19 Скорость потока вдоль стены и отношение температур

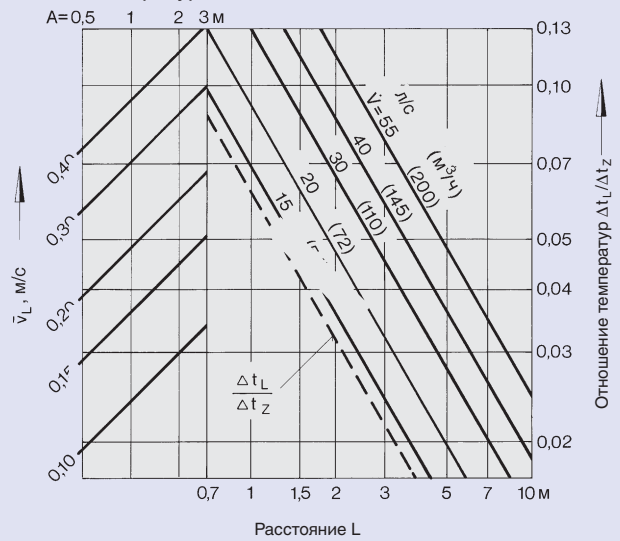

18 Однорядное и многорядное расположение диффузоров при $B \geq 4.00$ м

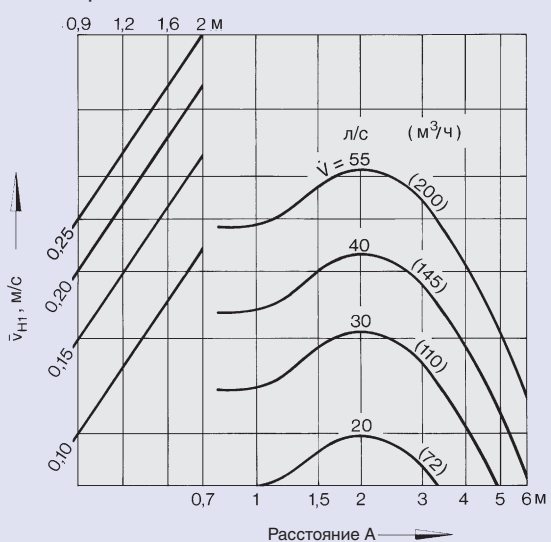

20 Квадратное расположение диффузоров

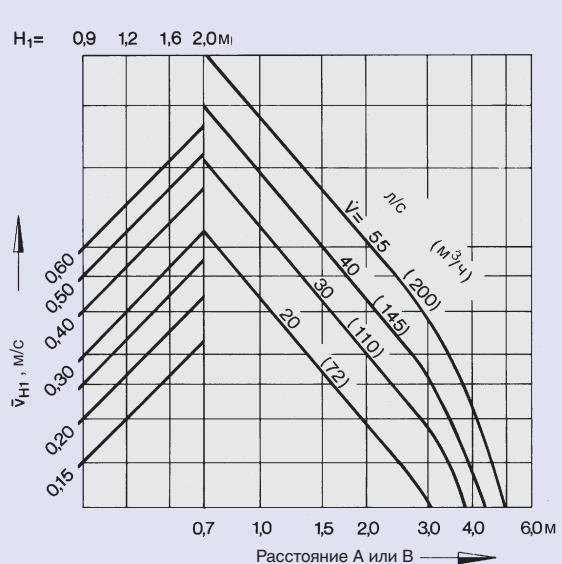

Аэродинамические характеристики RFD 200

Графики 21 – 24:

Допустимые значения расхода воздуха смотрите в таблице предварительного выбора на странице 6.

Графики 21 – 24 действительны для конструкций «с соплом». Для конструкций «без сопла» принимать нижеследующие поправки

$\Delta t_L / \Delta t_z$	\bar{v}_{H1}	\bar{v}_L
x 0.84	x 1.20	x 1.18

21 Многорядное расположение диффузоров при $B = 2.80$ м

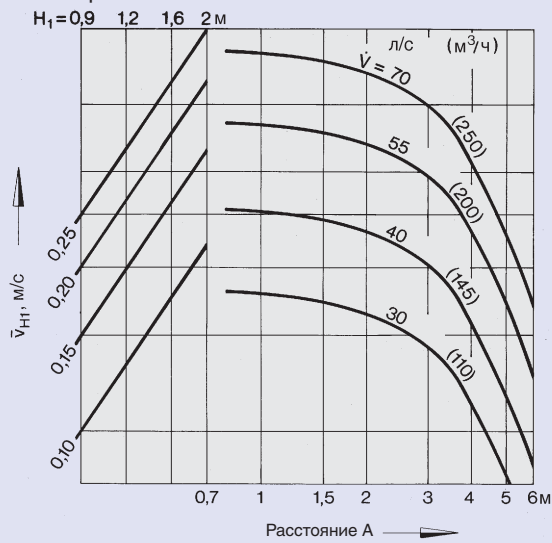

23 Скорость потока вдоль стены и отношение температур

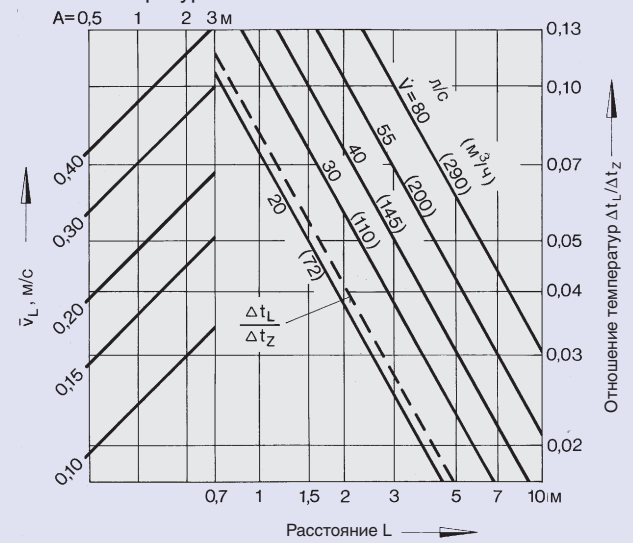

22 Однорядное и многорядное расположение диффузоров при $B \geq 4.00$ м

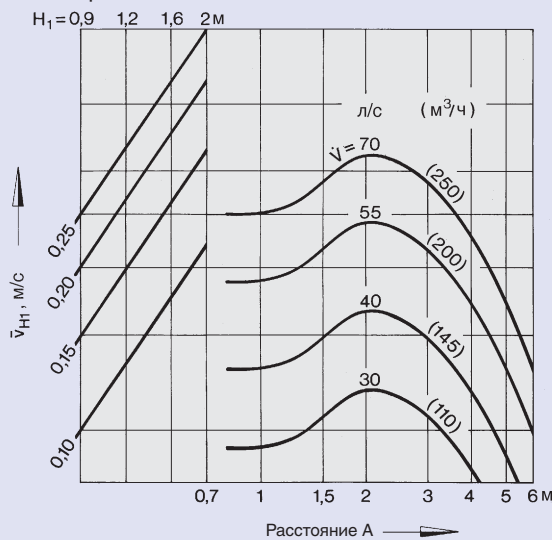

24 Квадратное расположение диффузоров

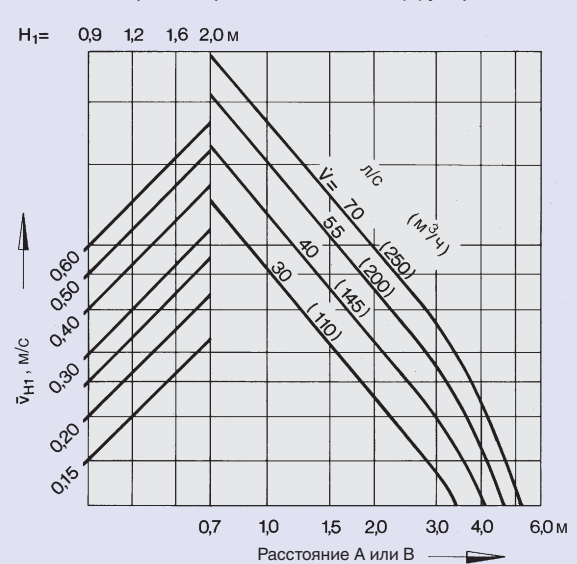

Аэродинамические характеристики RFD 250

Графики 25 – 28:

Допустимые значения расхода воздуха смотрите в таблице предварительного выбора на странице 6.

Графики 25 – 28 действительны для конструкций «с соплом». Для конструкций «без сопла» принимать нижеследующие поправки:

$\Delta t_L / \Delta t_Z$	$\tilde{V}_{Н1}$	\tilde{V}_L
x 0.84	x 1.20	x 1.18

25 Многорядное расположение диффузоров при $B = 2.80$ м

$H_1 = 0.9, 1.2, 1.6, 2.0$ м

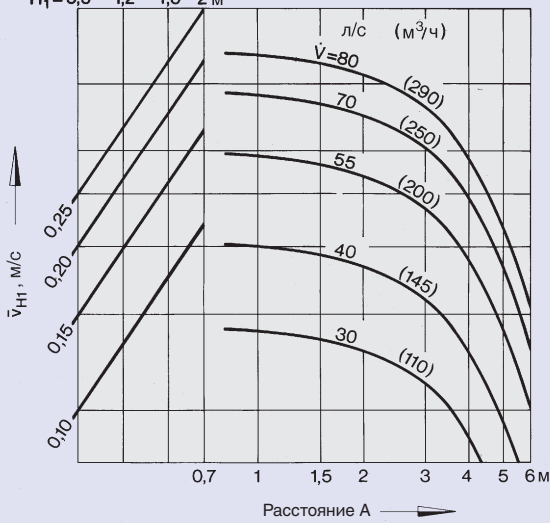

27 Скорость потока вдоль стены и отношение температур

$A = 0.5, 1, 2, 3$ м

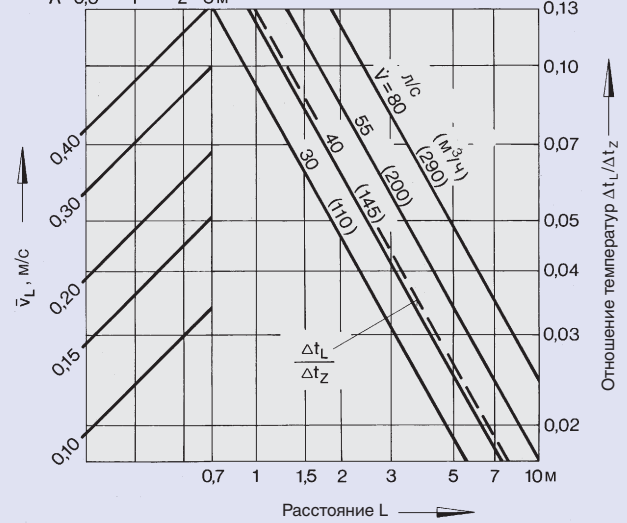

26 Однорядное и многорядное расположение диффузоров при $B \geq 4.00$ м

$H_1 = 0.9, 1.2, 1.6, 2.0$ м

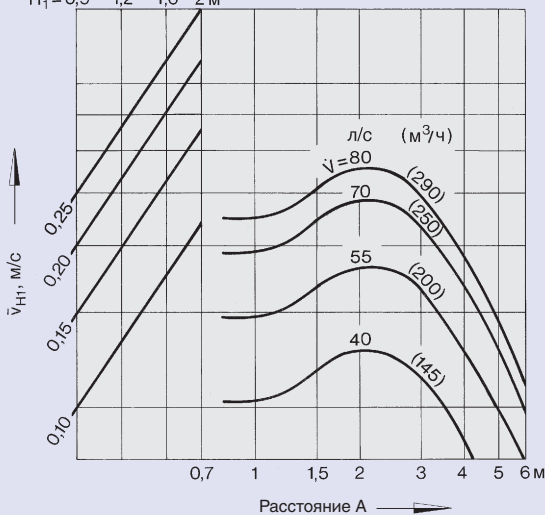

28 Квадратное расположение диффузоров

$H_1 = 0.9, 1.2, 1.6, 2.0$ м

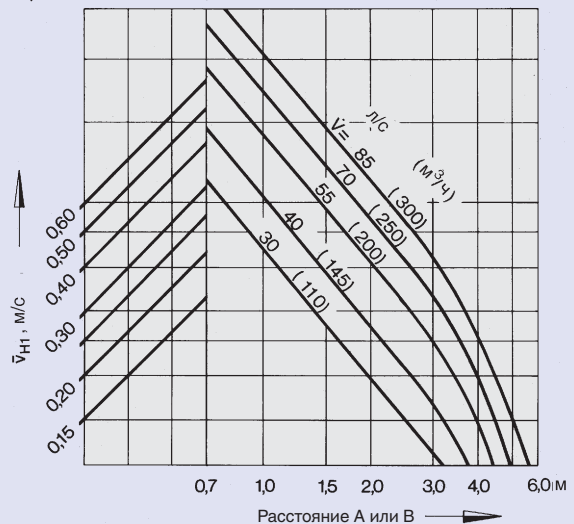

Аэродинамические характеристики RFD 315

Графики 29 – 32:

Допустимые значения расхода воздуха смотрите в таблице предварительного выбора на странице 6.

Графики 29 – 32 действительны для конструкций «с соплом». Для конструкций «без сопла» принимать нижеследующие поправки:

$\Delta t_L / \Delta t_z$	\bar{v}_{H1}	\bar{v}_L
x 0.88	x 1.16	x 1.13

29 Многорядное расположение диффузоров при $B = 2.80$ м

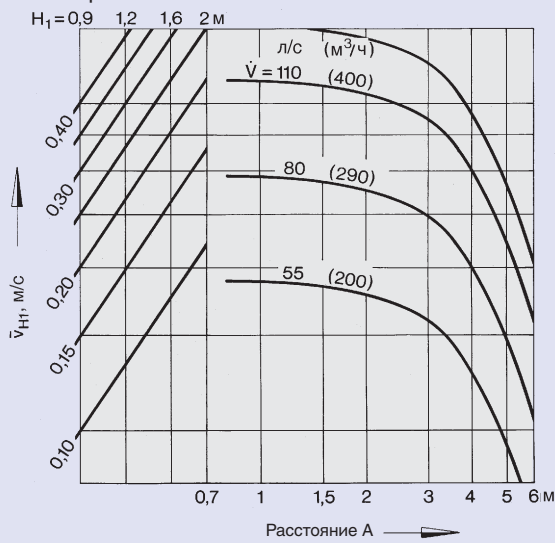

31 Скорость потока вдоль стены и отношение температур

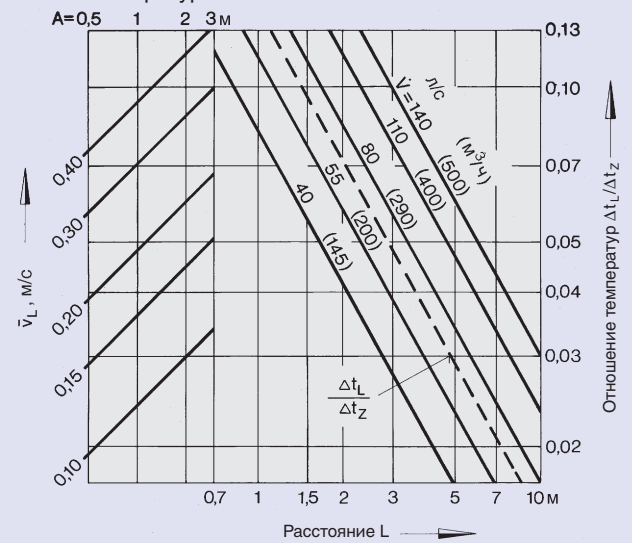

30 Однорядное и многорядное расположение диффузоров при $B \geq 4.00$ м

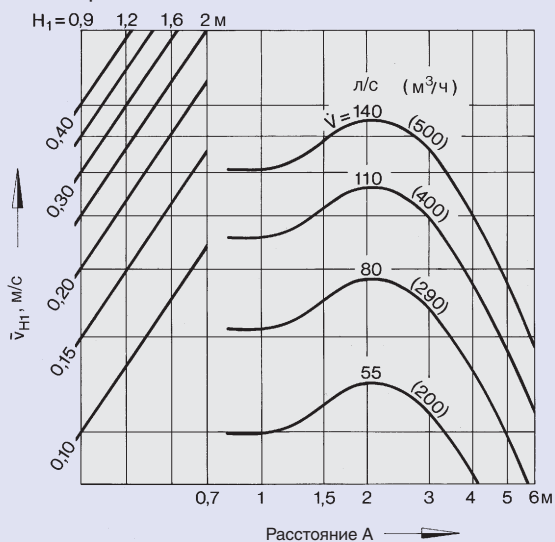

32 Квадратное расположение диффузоров

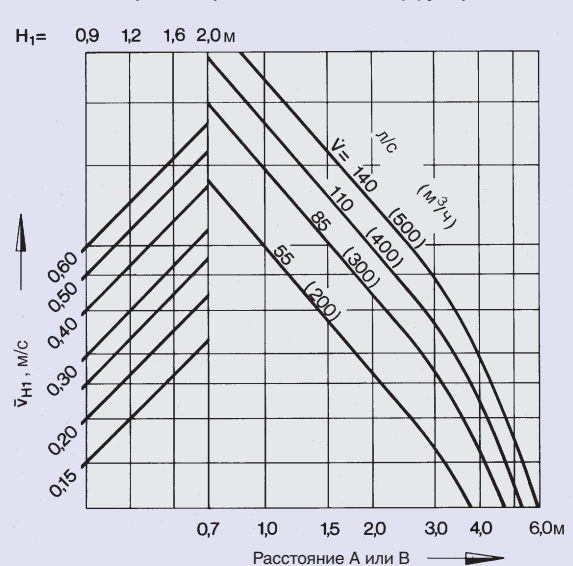

Аэродинамические характеристики RFD 400

Графики 33 – 36:

Допустимые значения расхода воздуха смотрите в таблице предварительного выбора на странице 6.

Графики 33 – 36 действительны для конструкций «с соплом». Для конструкций «без сопла» принимать нижеследующие поправки:

$\Delta t_L / \Delta t_z$	\tilde{V}_{H1}	\tilde{V}_L
x 0.89	x 1.15	x 1.13

33 Многорядное расположение диффузоров при $B = 2.80$ м

$H_1 = 0.9, 1.2, 1.6, 2$ м

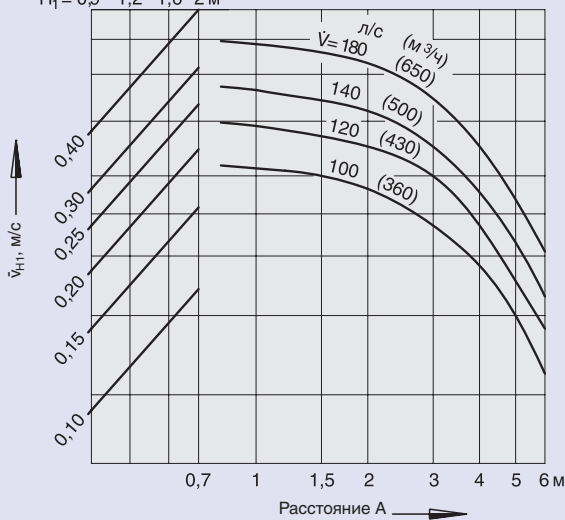

35 Скорость потока вдоль стены и отношение температур

$A = 0.5, 1, 2, 3$ м

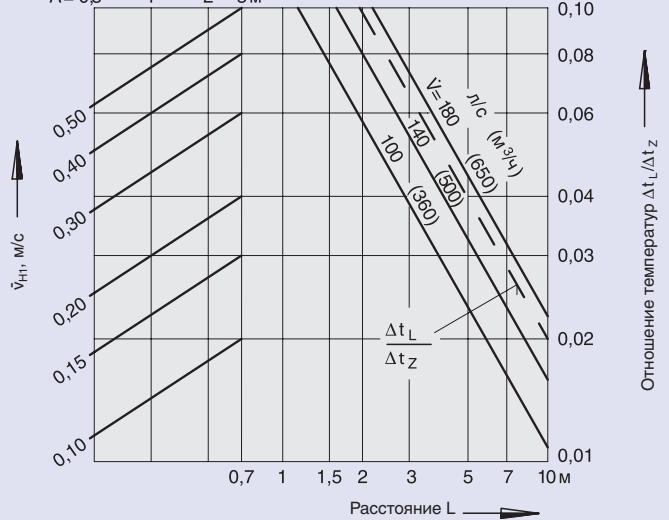

34 Однорядное и многорядное расположение диффузоров при $B \geq 4.00$ м

$H_1 = 0.9, 1.2, 1.6, 2$ м

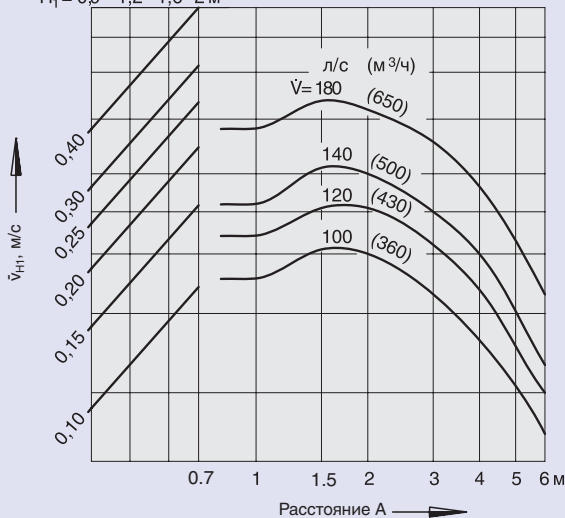

36 Квадратное расположение диффузоров

$H_1 = 0.9, 1.2, 1.6, 2$ м

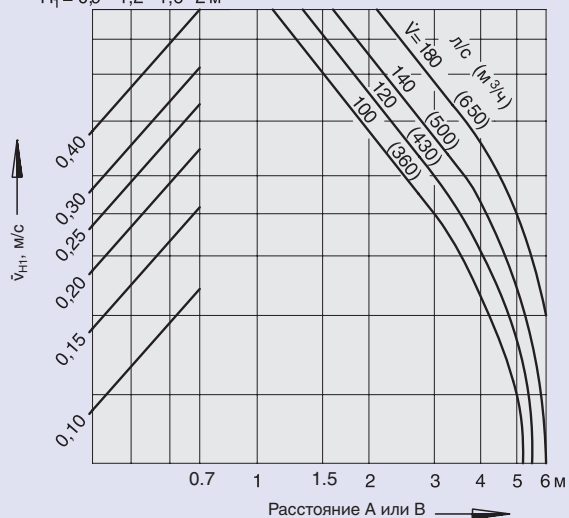

Информация для заказа оборудования

Описание для спецификации

Потлочные вихревые диффузоры квадратной или круглой формы предназначены для вихревой раздачи приточного воздуха с высокой эжекцией. Они состоят из штампованной внешней панели с радиально расположенными неподвижными воздухонаправляющими лопатками.

Дополнительно диффузоры могут поставляться с присоединительным кольцом K, статической камерой с вертикальным присоединительным патрубком и внутренней монтажной рамкой (конструкция «с соплом») UD, статической камерой с вертикальным присоединительным патрубком и внутренней монтажной рамкой (конструкция «без сопла») UO, монтажной коробкой A или уменьшенной по высоте монтажной коробкой N. Внешняя панель (в исполнении UD, UO и A) крепится с помощью центрального винта. Монтажные коробки A и N с боковыми присоединительными патрубками могут быть дополнительно укомплектованы управляющей заслонкой M и/или уплотнителями L; статическая камера A может также поставляться с тестовым разъемом для измерения перепада

давления и гибкой тягой MN для управления положением регулирующей заслонки. Статическая камера A имеет отверстия на верхнем фланце для крепления, монтажная коробка N – присоединительное кольцо K и монтажная коробка US – боковые петли.

Материалы:

Внешняя панель и статическая камера изготовлены из оцинкованной листовой стали. Уплотнительные прокладки изготовлены из черной резины. Сопло и патрубок выполнены из алюминия. Поверхности внешней панели и сопла предварительно обработаны и покрыты белой порошковой краской (RAL 9010).

Код заказа

Данные коды не требуются для стандартной продукции

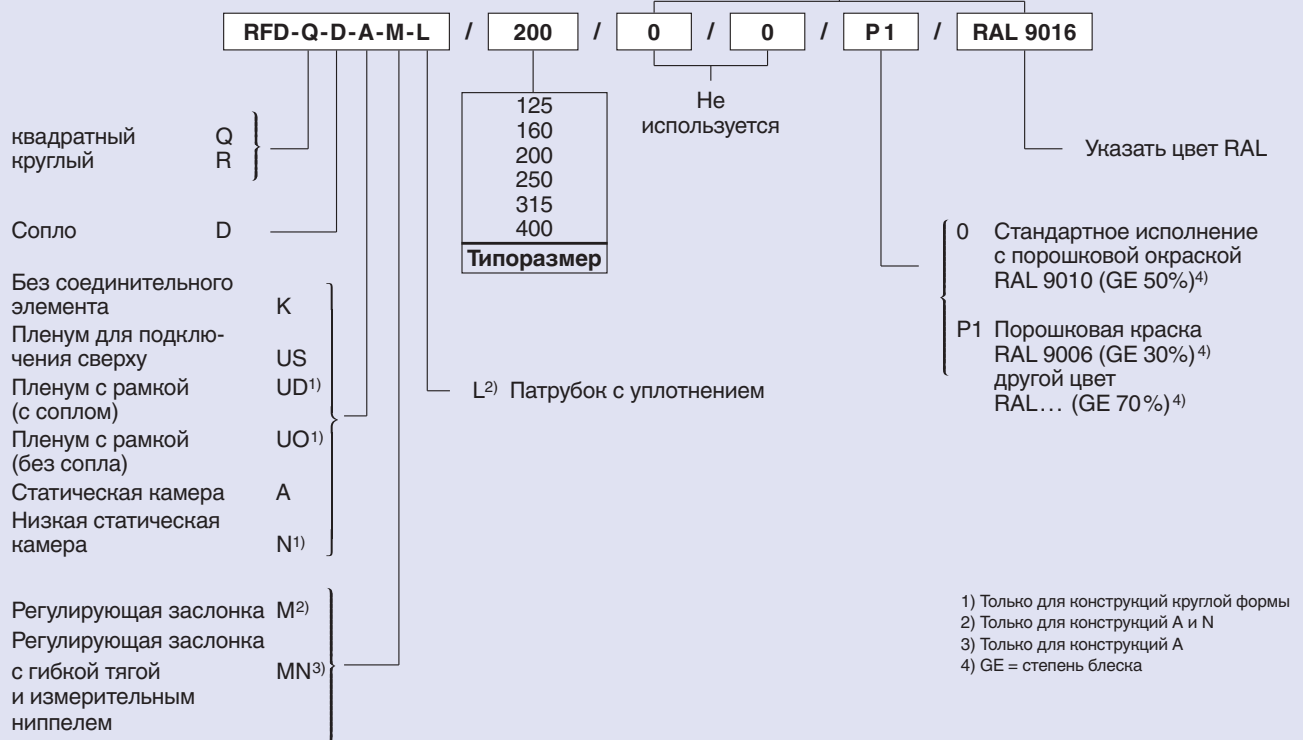

Пример заказа

Производитель: TROX
Серия: RFD-Q-D-A-M-L/200/P1/RAL 9016

